

## CARACTERÍSTICAS TÉCNICAS

### 1. DESPIECE ENROLLABLE TUBO EXTENSIBLE

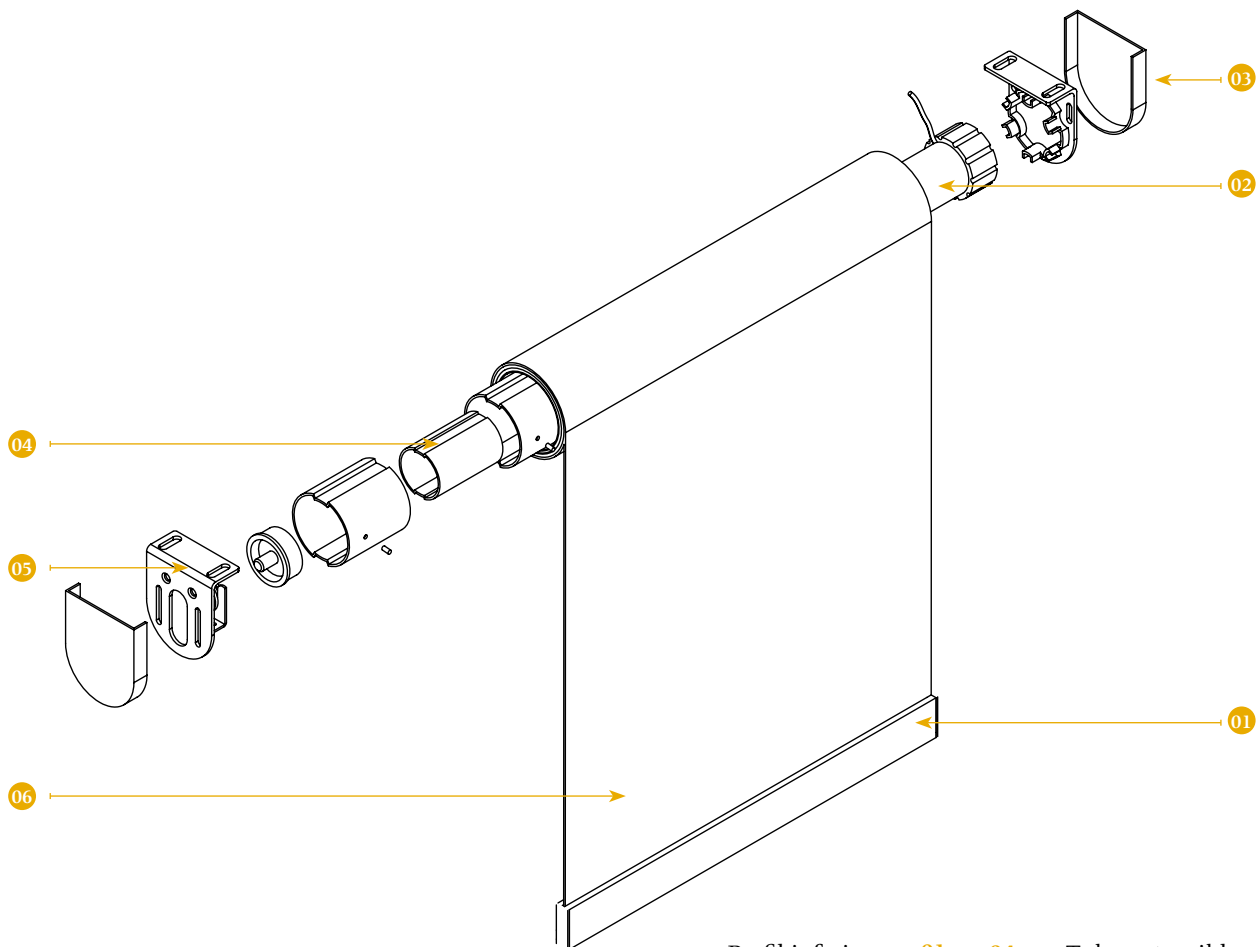

Perfil inferior — 01      04 — Tubo extensible  
Motor — 02            05 — Soporte  
Tapa soporte — 03    06 — Tejido

### 2. MEDIDAS RECOMENDADAS

<i>Ancho mínimo</i>	550 mm
<i>Ancho máximo</i>	4500 mm
<i>Alto máximo</i>	4000 mm