

## CARACTÉRISTIQUES TECHNIQUES

### 1. ÉCLATÉ DU STORE À ENROULEMENT PAR LE BAS, AVEC MANIVELLE

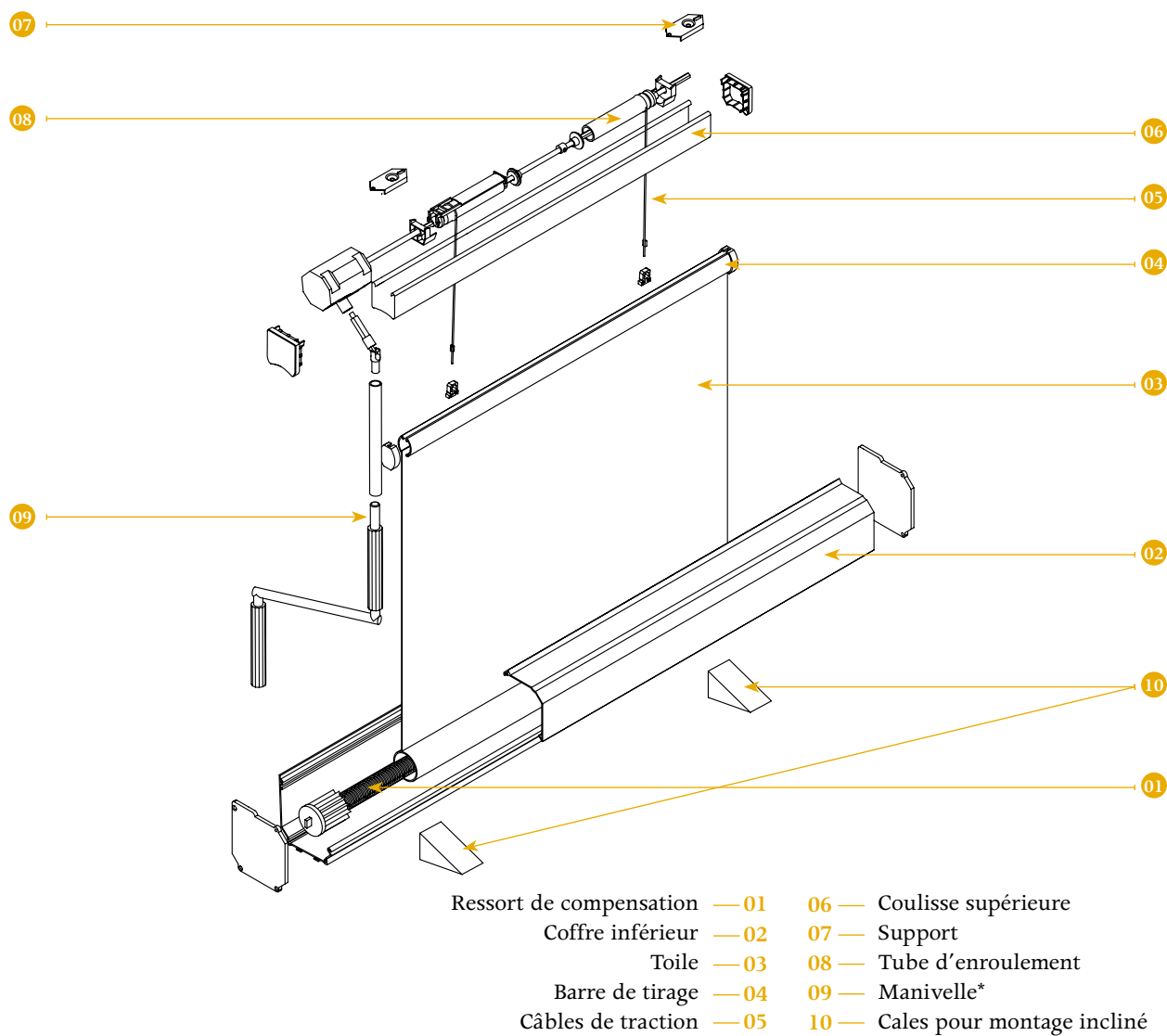

\*Options de manœuvre: chaînette, manivelle ou moteur

### 2. DIMENSIONS RECOMMANDÉES

<i>Largeur minimale</i>	350 mm
<i>Largeur maximale</i>	2000 mm
<i>Hauteur max.</i>	3000 mm
<i>Surface maximale</i>	6 m <sup>2</sup>
<i>Inclinaison maximale</i>	30°