

CARACTÉRISTIQUES TECHNIQUES

1. ÉCLATÉ DU STORE ENROULEUR À TUBE TÉLESCOPIQUE

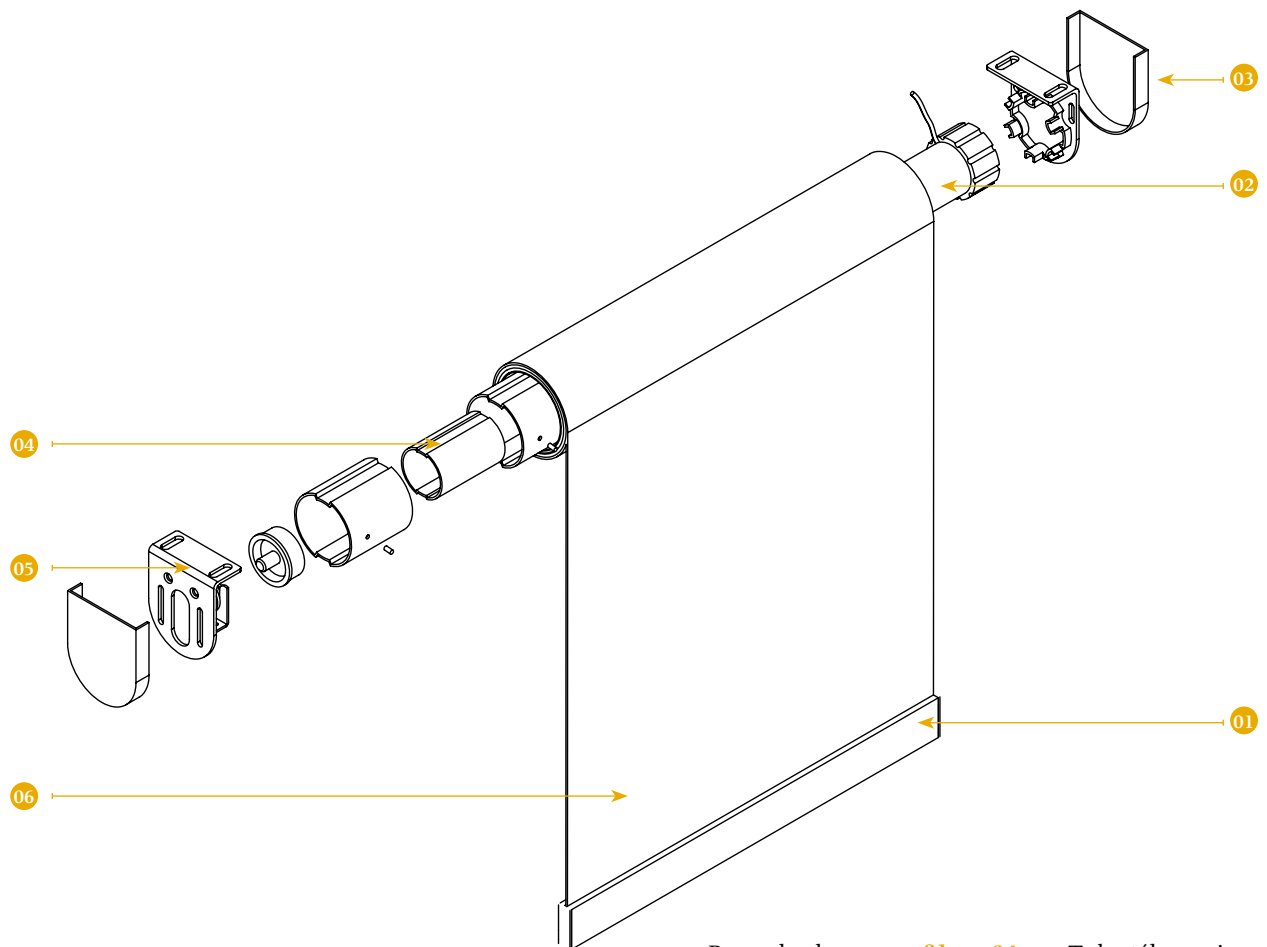

Barre de charge — 01 04 — Tube télescopique
 Moteur — 02 05 — Support
 Joue de support — 03 06 — Toile

2. DIMENSIONS RECOMMANDÉES

<i>Largeur minimale</i>	550 mm
<i>Ancho máximo</i>	4500 mm
<i>Alto máximo</i>	4000 mm